



- ▶ Fenster- bzw. Türumrahmung
- ▶ Sohlbank- und Gesimse
- ▶ Kapitelle, Zier- und Sonderelemente
- ▶ Bossen- und Schlusssteine
- ▶ Architekturelemente
- ▶ Stockdämmelemente

[www.austrotherm.com](http://www.austrotherm.com)

## Fassadengestaltung mit Profil

Biegsame Profile auch für gerundete Ausführungen

Das lässt keinen kalt.

**AUSTROTHERM**  
Dämmstoffe 

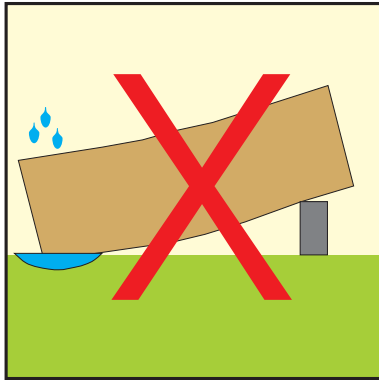

## Lagerung:

Austrotherm Fassadenprofile werden im Karton verpackt ausgeliefert.

Unbedingt auf stabilem, ebenem Untergrund lagern.

Vor Feuchte, Nässe und großer Hitze schützen!

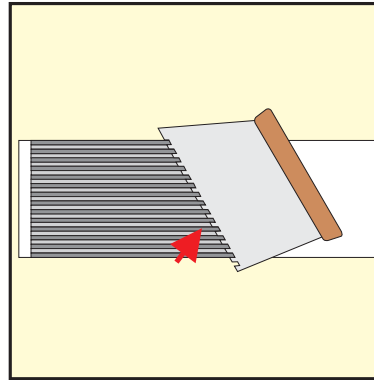

## Befestigung:

Aufkleben der Profile nur auf stabile, staub- und fettfreie Untergründe. Üblichen Fassadenkleber auf dem Untergrund der zu klebenden Flächen vollflächig mit einer Zahnschachtel auftragen. Die Verarbeitungsrichtlinien des Klebers beachten.

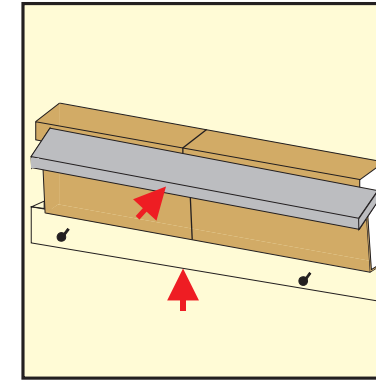

## Profilausrichtung:

Um eine exakte Ausrichtung der Profile zu erhalten, sollte mit einer Richtlatte gearbeitet werden. Bei größeren Profilen sollte zusätzlich eine gerade Latte an der Wand befestigt werden. Profile satt und fest andrücken.

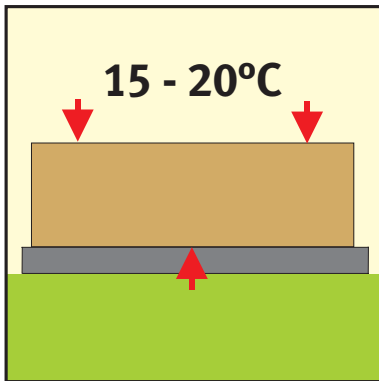

Bei Verformung durch unsachgemäßen Transport oder Lagerung wie folgt vorgehen:

Die verformten Profile kurz auf einem planen Untergrund bei einer Temperatur von zumindest 15°C (ev. mit einer Auflast) lagern.

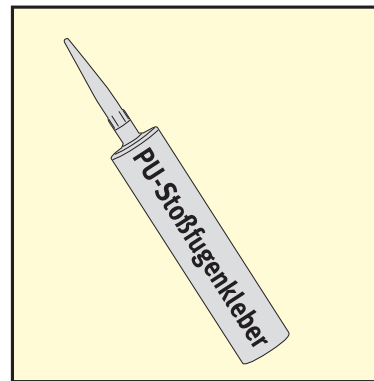

## Austrotherm PU-Stoßfugenkleber:

Die Haftflächen müssen sauber sein. Glatte Haftflächen sind aufzurauen. Nach dem vollflächigen Auftragen des Austrotherm Stoßfugenklebers sollen die Materialien innerhalb von 5 Minuten zusammengefügt werden. Die Klebeflächen sind gegen Verursachen zu fixieren.

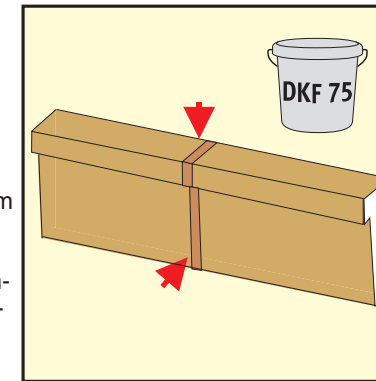

## Nachbearbeitung:

Den evtl. überquellenden Austrotherm PU-Stoßfugenkleber mit einer Spachtel entfernen. Nach Aushärtung des PU-Stoßfugenklebers ist die Oberfläche mit der hochflexiblen **Austrotherm Beschichtungsmasse DKF 75** zu verschließen. Dann kann die Oberfläche mit Schleifpapier nachbearbeitet werden.

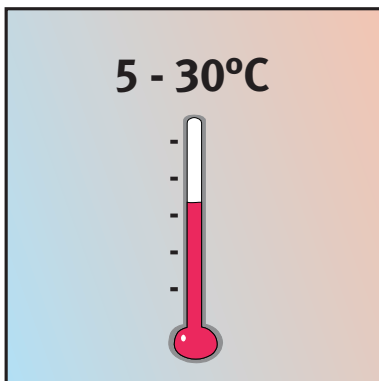

## Verarbeitungstemperatur:

Um eine dauerhafte Verklebung zu gewährleisten, ist auf die richtige Temperatur zu achten:

Die Verarbeitungs- und Untergrundtemperatur darf nicht unter +5°C und über +30°C liegen.

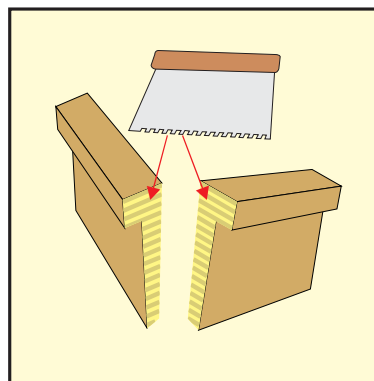

## Profilstoß:

**Wichtig:** Es ist besonders darauf zu achten, dass **beide Profilquerschnitte (Stirnseiten) vollflächig mit Austrotherm PU-Stoßfugenkleber** versehen werden.

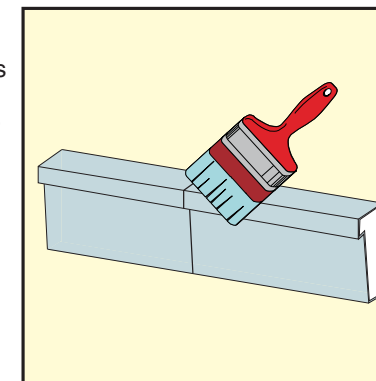

## Farben:

Nachdem alle Stöße nachbearbeitet wurden, kann Farbe aufgetragen werden. Die Fassadenfarbe auf Silikat-, Kunstharz-, bzw. Silikonbasis wird im Streich-, Roll- oder Spritzverfahren dünn-schichtig auf den staubfreien und trockenen Profilen aufgebracht.